

duoPort PAS

Der Schiebebeschlag mit Parallelabstellung.

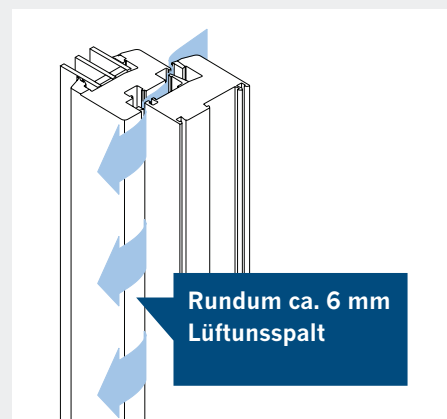

für
Fenster

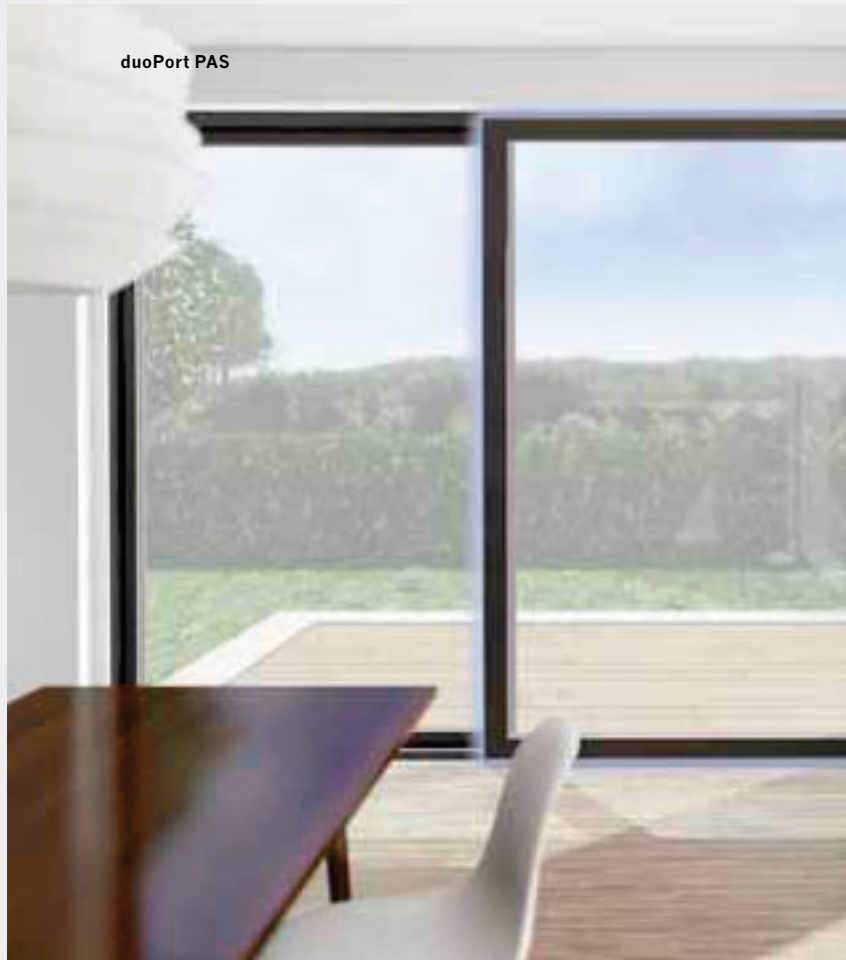

Energieeffizient und sicher lüften – mit der Parallelabstellung von Winkhaus.

Für die Zukunft gemacht.

Mit der hohen Dichtigkeit moderner Wohnräume wird die kontrollierte Frischluftzufuhr immer wichtiger. Für diese Herausforderung bieten Beschlagsysteme von Winkhaus die perfekte Lösung: **die Parallelabstellung**. Durch einen umlaufenden, bis zu 6 mm breiten Lüftungsspalt zwischen Flügel und Rahmen wird ein natürlicher Luftaustausch gewährleistet.

Eine Funktion – viele Vorteile.

Die Parallelabstellung bietet gleich mehrere Vorzüge, die die Raumlüftung revolutionieren. Durch den behutsamen Luftaustausch kühlen Räume im Vergleich zu gekippten Fenstern nicht so stark aus. Zudem wird eine Einbruchhemmung wie bei geschlossenen Schiebetüren erreicht. So ist selbst bei Abwesenheit für ein angenehmes, gesundes Wohnklima gesorgt.

Winkhaus Plus

- + **Natürliches, gesundes Wohlfühlklima**
 - + **Öffnen, parallel abstellen und schließen – alles mit einem Griff**
 - + **Verhindert das Auskühlen der Räume, spart Energie**
 - + **Auch in der Parallelabstellung erhöhte Einbruchhemmung bis Widerstandsklasse RC2**
 - + **Lässt weniger Außenlärm ins Zimmer dringen als gekippte Fenster**
-

duoPort PAS – innovative Raumlüftung bei geschlossener Schiebetür.

Mit dem innovativen Schiebebeschlag duoPort PAS bekommen Schiebetüren eine neue funktionale Dimension. Die durch Winkhaus forcierte Parallelabstellungsfunktion ermöglicht eine natürliche, sanfte Raumlüftung, auch in Abwesenheit. Die Bedienung ist intuitiv und äußerst komfortabel. Überzeugen Sie sich.

Schiebetüren mit Mehrwert.

Mit dem Beschlagsystem duoPort PAS gehen Schiebetüren in die dritte Dimension. Denn der activPilot Zentralverschluss ermöglicht neben den Funktionen Öffnen, Schieben und Verriegeln auch die Parallelabstellung des Türelementes. Alle Funktionen werden durch einen einfachen Handhebel gesteuert. Unterstützt durch Energiespeichereinheiten und eine integrierte Dämpferfunktion, lassen sich bis zu 160 kg schwere Schiebeelemente komfortabel bewegen. Die spezielle Scheren- und Laufwerkskonstruktion sowie die bewährte activPilot Fehlschaltsicherung FSF sorgen für ein intuitives, unkompliziertes Handling.

Großflächige Fenster rationell montieren.

Durch vorkonfektionierte Baugruppen lassen sich die duoPort PAS Beschlagteile einfach montieren. Ein schneller und rationeller Anschlag wird durch das modulare activPilot Beschlagsystem gewährleistet.

Einbruchhemmend lüften.

Die Kombination des activPilot Achtkantverschlussbolzens mit Spaltlüftungsschließteilen aus Stahl sorgt schon in der Standardausführung des duoPort PAS für eine erhöhte Grundsicherheit. In der Parallelabstellung wird die gleiche Einbruchhemmungsklasse wie bei geschlossenem Fenster erreicht.



Bis Widerstandsklasse RC2

Mit dem Beschlagsystem duoPort PAS lassen sich Schiebetüren nach DIN EN 1627-1630 bis zu RC2 realisieren. Der Spezialbeschlag sorgt auch in der parallelen Lüftungsstellung für erhöhte Einbruchhemmung.

Schiebetür geschlossen

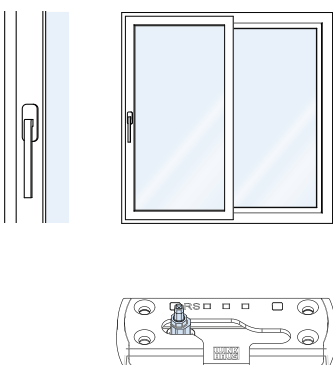

Schiebetür geöffnet

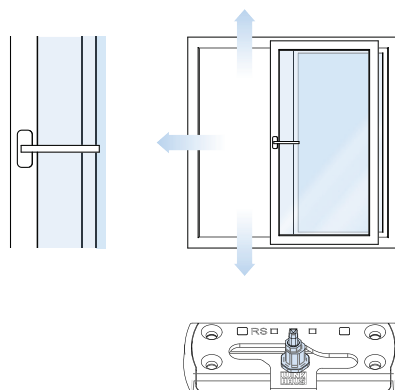

Schiebetür bis zu 6 mm parallel abgestellt

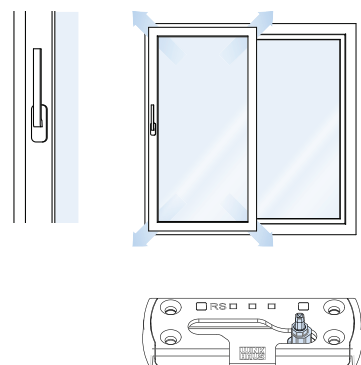

Produktvorteile im Überblick.



Breites Einsatzspektrum

- + Auch für tiefe Flügelprofile – z. B. für hochwärmedämmende Fenstersysteme
- + Für Flügelgewichte bis 160 kg
- + Für Schiebeelemente mit zwei-, drei- oder vierteiligen Flügelanordnungen
- + Auf zahlreiche Fensterprofile abgestimmte Rahmenteile für rationellen Anschlag



Komfortable und sichere Bedienung

- + Leichter, sanfter Lauf durch bewährte Scheren- und Laufwerkskonstruktion
- + activPilot Fehlschaltsicherung FSF verhindert Fehlbedienungen
- + Sicherer Bedienkomfort beim Schieben und Lüften
- + Geräuscharmes Schließen und Öffnen des Flügels, unterstützt durch spezielle Energiespeichereinheiten



Rahmen- und Flügelteile systemübergreifend einsetzbar

- + Verdeckt liegender Zentralverschluss aus dem modularen activPilot Baukastensystem
- + Kompatibel mit activPilot Rahmenteilen
- + Wirtschaftliche Lagerhaltung
- + Geringere Kapitalbindung
- + Schließteilpositionierung vom activPilot System abgeleitet



Logistische Vorteile

- + Fertig konfektionierte, kompakte Schienensets
- + Durchdachtes Konfektionierungskonzept für optimale Produktionsabläufe
- + Zentralverschluss und Schließteile aus dem activPilot Programm systemübergreifend einsetzbar
- + Stufenweise Anpassung an erhöhte Sicherheitsanforderungen

Technische Daten.

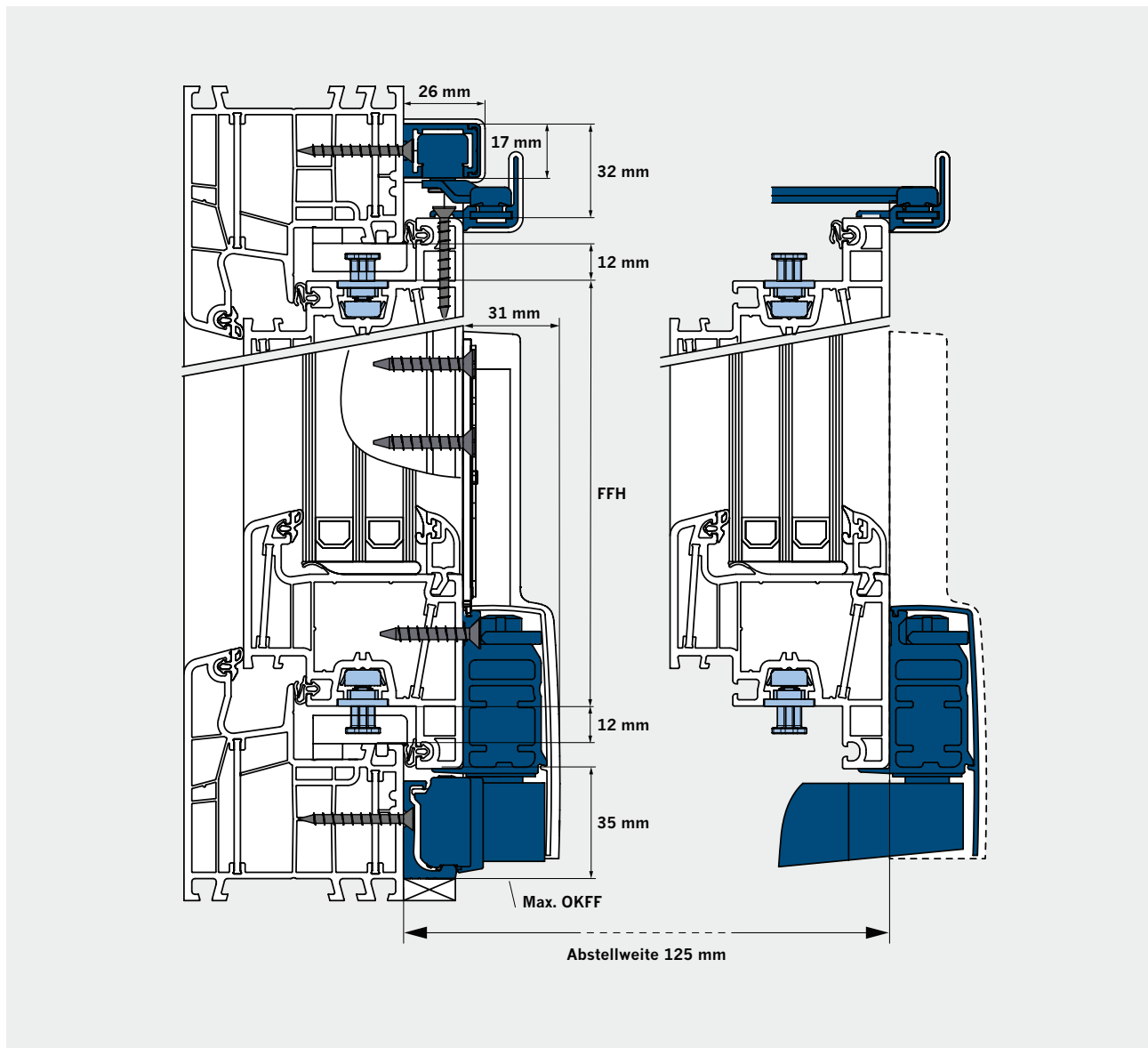

Anwendungsbereich duoPort PAS

- + Für Schiebeelemente aus Kunststoff und Holz
- + Maximales Flügelgewicht: 160 kg
- + Flügelalzhöhe (FFH): 750 bis 1.650 mm
- + Flügelalzhöhe (FFH): 650 bis 2.300 mm
- + Abstellweite: 125 mm
- + Blendrahmenfreimaß: 35 mm*

- + Zukunftsweisende Funktionalität für Sanierung und Neubau
- + Unterstützt die Zielsetzung moderner, energieeffizienter Architektur

* Blendrahmenfreimaß = das Abstandsmaß von der Fußbodenoberkante bis zur Flügelunterkante.