

Einhängen des Fensters



Hinweis: Eine Beschreibung zur Montage der tragenden Flügelbänder ist nicht Bestandteil dieser Montageanleitung. Der Fensterhersteller muss gewährleisten, dass die Bänder und deren Befestigungen den Belastungen entsprechend ausgelegt und fachgerecht montiert sind.

Vorbereitung am Flügel:

1. Fehlschaltsicherung FSSW, *sofern vorhanden*, außer Funktion setzen.
2. Beschlag in Stellung "Kipp" schalten.

Falls vorhanden:

Siehe (Bild 1):

3. Eihängehilfe (2) zur Fixierung der Flügelstange (1) in die Flügelstangeschiene (3) stecken.
4. Flügelstange (1) in Eihängehilfe (2) drücken.



Bild 1: Eihängehilfe

Fenster unten einhängen (Bild 2):

1. Ecklager auf 90° öffnen.
2. Flügelstange (1) in die Aufnahme des Ecklagers setzen, *sofern vorhanden*.
3. Flügel auf die Gelenkarme des Ecklagers absenken:
 - Bolzen (2) in Drehlagerpunkt vom Flügelstange einsetzen.
 - Bolzen (3) in Nut des Flügelstanges einsetzen.

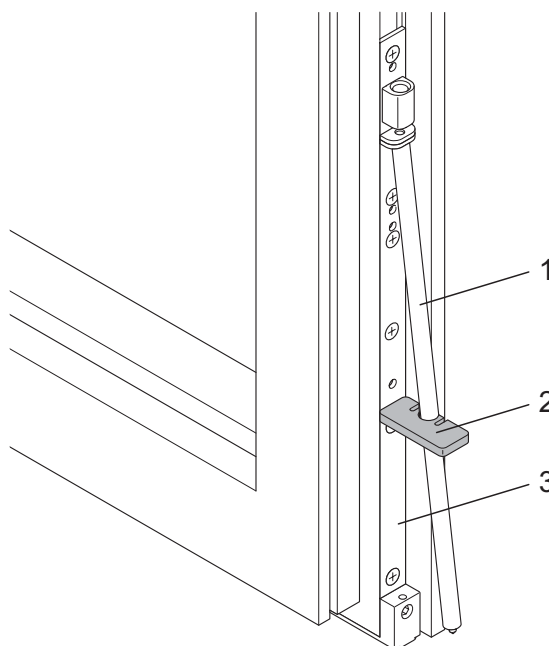

Achtung! Beschädigung des Ecklagers.

Die Gelenkarme des Ecklagers dürfen das Flügelgewicht nicht allein tragen.

Das Flügelgewicht muss von der Flügelstange getragen werden.

4. Drehbegrenzer DBV, *sofern vorhanden*, auf den Aufnahme-
stift (4) des Ecklagers drücken.



Bild 2: Eck- und Flügelstange

1
Allgemeine
Produktinformationen

2
Beschlag-
übersichten

3
Getriebe-
schienen

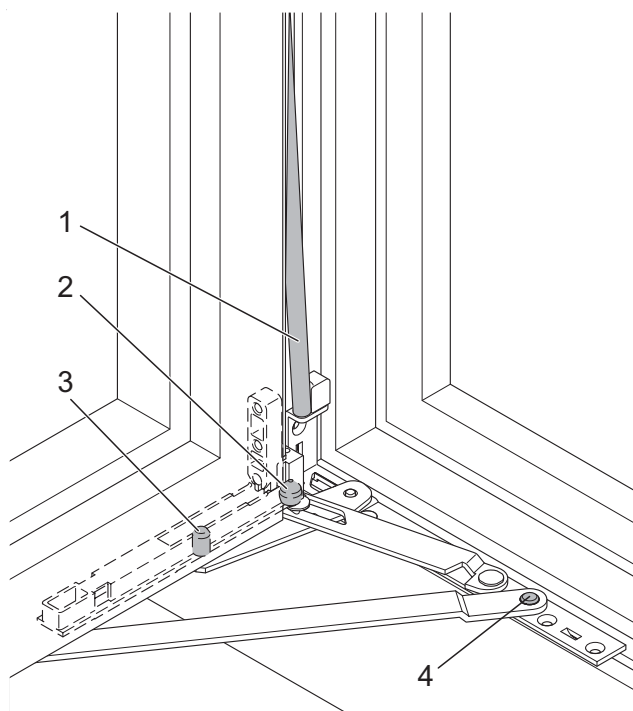
4
Eckumlenkungen

5
Oberschienen

6
Flügel-
lager
Ecklager

7
Scheren
Scherenlager

8
Drehlager
Kippbänder

9
Zusatz-
verriegelungen

10
Zubehör

11
Rahmenteil

12
Anschlaghilfen

13
Montageanleitung

14
Justierung
Wartung

15
Einbauzeichnungen

Fenster oben einhängen (Bild 3):

1. Einhängesicherung (1) der Schere entriegeln:
 - Sicherungsfeder (2) mit einem Schraubendreher nach unten drücken und gleichzeitig die Einhängesicherung (1) um 90° ausschwenken.
2. Schere öffnen und auf den Anzugbolzen (4) der Oberschiene setzen.
3. Scherenbolzen (3) in die Feder der Gegenstütze eindrücken.
4. Einhängesicherung (1) einschwenken, so dass die Sicherungsfeder (2) einrastet.



Achtung! Verletzungsgefahr.

Das Fenster kann herunterfallen und zu Verletzungen von Personen führen, wenn die Schere und die Oberschiene nicht sicher verbunden sind.

Das Einrasten der Sicherungsfeder muss deutlich wahrgenommen werden.

5. Beschlag in Stellung "Dreh" stellen. Danach prüfen, ob die Schere mit der Oberschiene und das Flügellager mit dem Ecklager sicher verbunden ist.

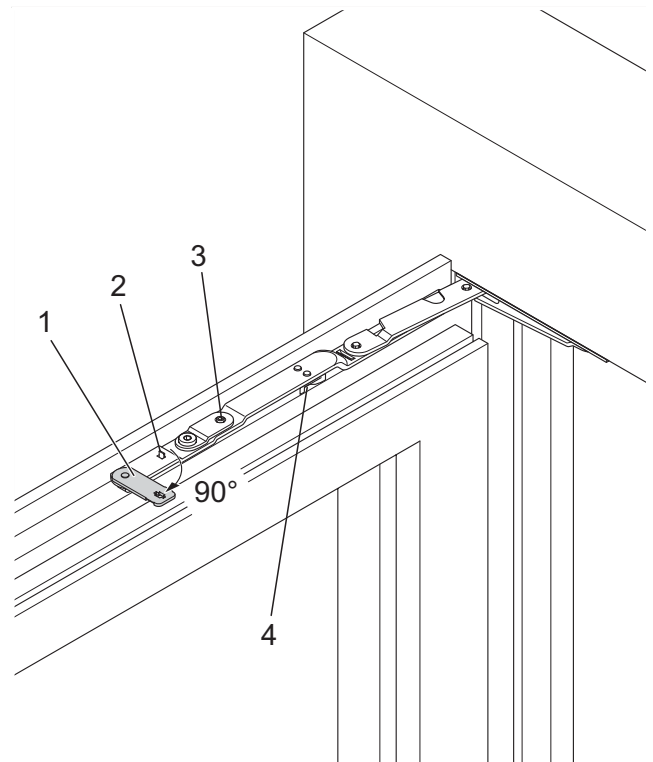

Bild 3: Schere

6. Einhängevorrichtung (vgl. vorherige Seite, Bild 1, 2) von der Flügellagerschiene entfernen.
7. Fenster schließen.